



AULA DE LABORATÓRIO 01 OSCILADORES RC

1 Introdução

Esta aula de laboratório tem por objetivo consolidar os conhecimentos obtidos nas aulas teóricas e de pré-laboratório referentes aos osciladores que empregam resistores e capacitores (RC) na sua rede de realimentação, que são os osciladores de deslocamento de fase, ponte de Wien e duplo-t, e que empregam transistores e/ou amplificadores operacionais no estágio de amplificação do sinal. Para tanto, os circuitos propostos serão simulados em software específico para simulação de circuitos eletrônicos e posteriormente montados em matriz de contatos, visando realizar-se as medidas necessárias para a comprovação dos fenômenos estudados.

Em síntese, objetiva-se:

- Analisar circuitos osciladores;
- Simular osciladores de deslocamento de fase, ponte de Wien e duplo-t;
- Implementar osciladores e realizar medidas em laboratório;
- Comparar os resultados obtidos.

Importante: *Para cada circuito, devem ser anotados os valores calculados, simulados e aqueles obtidos nas medições de laboratório.*

2 Osciladores de Deslocamento de Fase com Transistores

Simule o circuito do oscilador mostrado na Figura 1 anotando os resultados obtidos na tabela 1 abaixo. O ganho em corrente contínua pode ser calculado a partir da corrente de base e da corrente de coletor. As correntes podem ser obtidas medindo-se tensão sobre os resistores e realizando os cálculos a partir da resistência conhecida.

Tabela 1 – Ponto de operação do oscilador transistorizado.

Parâmetro	Valor calculado	Valor simulado	Valor medido
Tensão coletor-emissor (V_{CE})			
Corrente de coletor (I_C)			
Tensão base-emissor (V_{BE})			
Corrente de base (I_B)			
Tensão de base (V_{TH})			
Ganho cc do transistor (β)			

A seguir, verifique com o osciloscópio se o circuito oscila corretamente. Se não oscilar, faça os ajustes necessários para isso ocorrer.

Ato contínuo, meça a frequência de oscilação e a amplitude do sinal de saída, anotando os valores na tabela 2.

Tabela 2 – Sinal gerado no oscilador implementado.

Parâmetro	Valor calculado	Valor simulado	Valor medido
Tensão pico-a-pico de oscilação			
Período do sinal gerado			
Frequência de oscilação			



Figura 1 - Oscilador de deslocamento de fase transistorizado.

3 Oscilador com Ponte de Wien com Amplificador Operacional

Determine os elementos do oscilador com ponte de Wien mostrado na Figura 2 para que o mesmo oscile com uma frequência de oscilação de aproximadamente 1,0 kHz. Sugere-se utilizar valores da ordem de: $R = 10\text{ k}\Omega$, $C = 15\text{ nF}$, $R_g = 10\text{ k}\Omega$ e $R_f = 12\text{ k}\Omega$, onde R_g será ajustável.

A seguir, meça a frequência de oscilação e a amplitude do sinal de saída, anotando os valores na tabela 3.

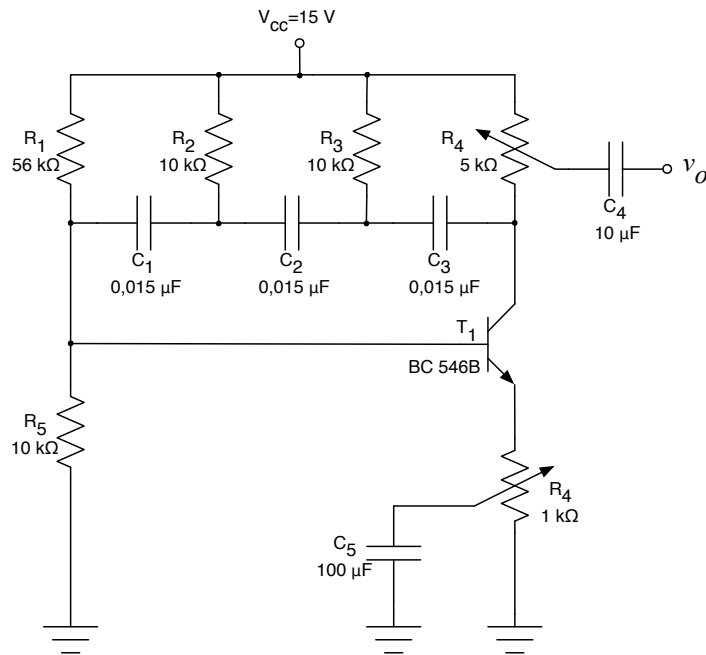
Tabela 3 – Sinal gerado no oscilador implementado.

Parâmetro	Valor calculado	Valor simulado	Valor medido
Tensão pico-a-pico de oscilação			
Período do sinal gerado			
Frequência de oscilação			



Figura 2 - Oscilador com ponte de Wien com amplificador operacional.

Determine as impedâncias Z_1 e Z_2 , na frequência de oscilação teórica do circuito.

Determine o valor de resistência a ser ajustado em R_g para que o circuito oscile.

4 Comparação dos Resultados Obtidos

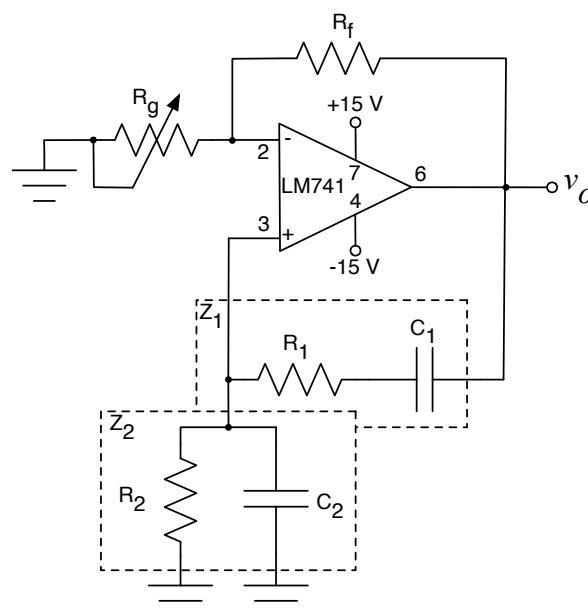
Faça uma análise crítica dos resultados obtidos e dos motivos para as discrepâncias encontradas.

Se necessário, fundamente sua análise com cálculos, simulações e resultados de outros autores.